



Acute LVDS Probe

LVDS Probe

簡介：LVDS 探棒僅能安裝於 LA3000+ 系列或 BusFinder 系列的插槽(Slot)，可應用於邏輯訊號與低壓差動訊號測量，探棒包含兩個部份：

- a. LA08/09 接頭：邏輯訊號輸入通道，俱備有兩個 LA09-tip 與一個 LA08-tip 單端 (single-ended) 的 LA 探棒前端(tip)
- b. LVDS 接頭：低壓差動訊號輸入通道，俱備有一個 LVDS-tip 包含有 8 對(pair)差動 (differential)的 LVDS 探棒前端(tip)

規格如下：

- Threshold：NA (LVDS P/N reference)
- Input Voltage：Max=0~3.3V
- Sensitivity=100mV
- Impedance：100kohm || 2pF
- Data rate：500Mbps (Same as LA-probe)
- Vid-min: 150mV
- Vic (Common): $0 + \text{Vid}/2$ to $3.3 - \text{Vid}/2$

外觀圖：

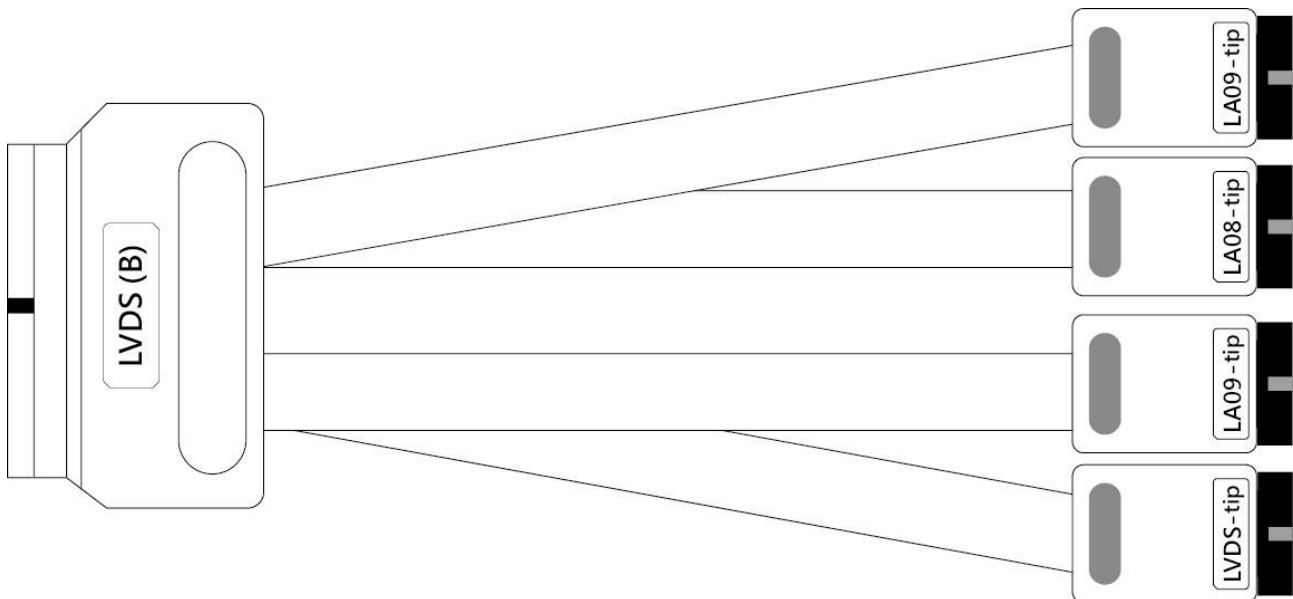

腳位定義：

Tip 尺寸：

20-pin Logic Analyzers: Probe tip = Pin Socket, Pitch=2.54, Unit : mm.

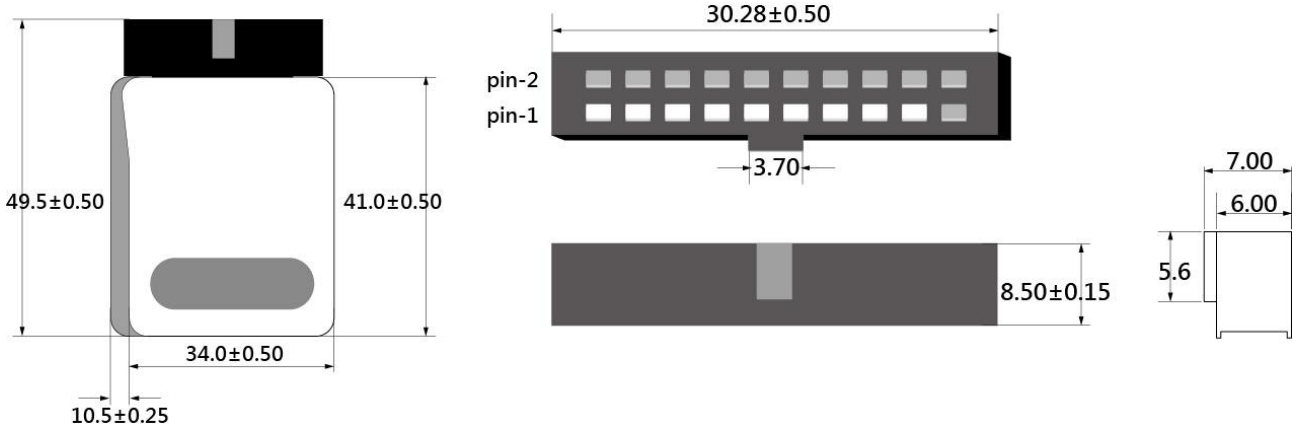

LVDS Tip 腳位：

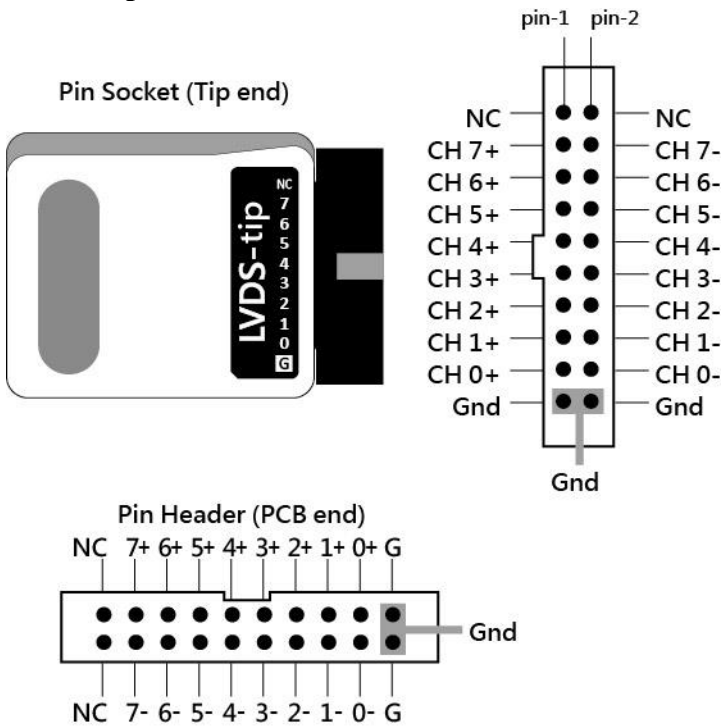

LA Tip 腳位：

